

MONTERING AV CENTECH ELBIL-LADER

Ladestasjonen er beregnet å monteres på vegg med takutspring. Ladestasjon er utført i IP44. Iht. IEC 61851. Overgangskabel / adapter skal ikke benyttes på ladestasjon med integrert kabel.

Ladekabel leveres med en støvhette som beskytter mot støv og fremmede legemer, ikke vann. Dersom laderen monteres utendørs, påse at det er montert veggholder for aktuell ladeplugg for beskyttelse mot regn og snø. Forankoblet automatsikring anbefales alltid en størrelse større enn innstilt ladestrøm.

TILKOBLING :

Koble innkommende ledere på jordfeilbryter (eller rekkeklemmer) samt jordingsklemme, i iht. koblingskjema. Hva bilen er kompatibel til å lade med, må alltid sjekkes med leverandør av elbil.

TEST ETTER INSTALLASJON :

Koble til en elbil og se at laderen legger inn kontaktor og bil tar til seg lading.

Kontrolleren lyser grønt ved lading. **OBS: Ved isolasjonstesting / megging skal ladestasjon frakobles.**

JUSTERING AV LADESTRØM:

Justering av ladestrøm utføres ved å endre på innstillinger på DIP-switch montert bak frontdeksel på kontrollere. Kontrolleren kommer fra fabrikk justert til 32A. For å justere ladestrømmen på den eldre versjonen som ikke har dip-switcher, må motstand benyttes. Motstand kobles mellom IC og 0V på ladekontroller. Hastighet på ladingen er avhengig av laderen internt i bilen. Hva bilen kan lades med / er kompatibel mot, må sjekkes med leverandør

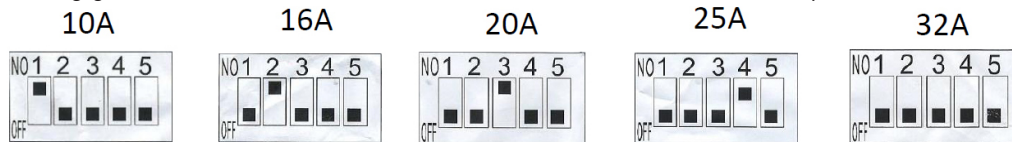

LYSDIODE:

Lysdioden på kontrolleren gir en indikasjon på ladeprosessen og tilkobling av bil.

Etter strømpåslag vil kontrolleren rotere blandt alle lysindikasjoner for å utføre en selvtest.

LYSDIODE	FUNKSJON
BLINKENDE BLÅTT LYS	Bil ikke tilkoblet - Laderen er ledig
FAST BLÅTT LYS	Bil tilkoblet, men lader ikke
FAST GRØNT LYS	Bil tilkoblet – lading pågår
FAST RØDT LYS	Feil i ladeprosessen – Prøv tilkobling av bil på nytt. Evt. kontakt leverandør.

Montering av ladestasjon – koblingskjema – 1-fas

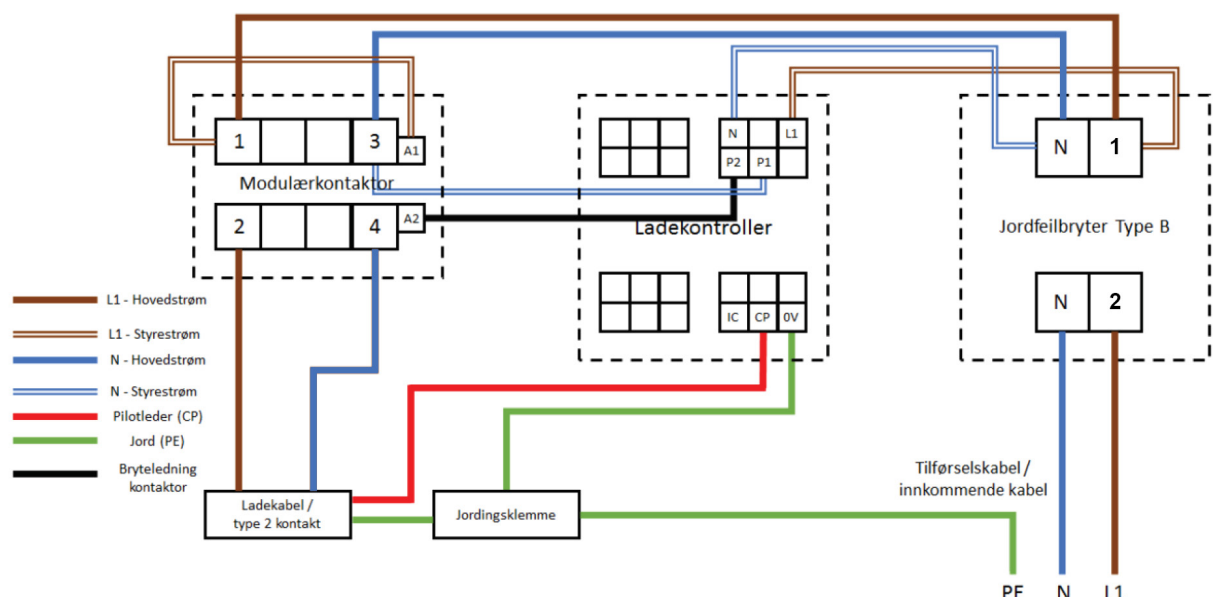

MONTERING AV CENTECH ELBIL-LADER

Montering av ladestasjon – koblingskjema – 3-fas (400V)

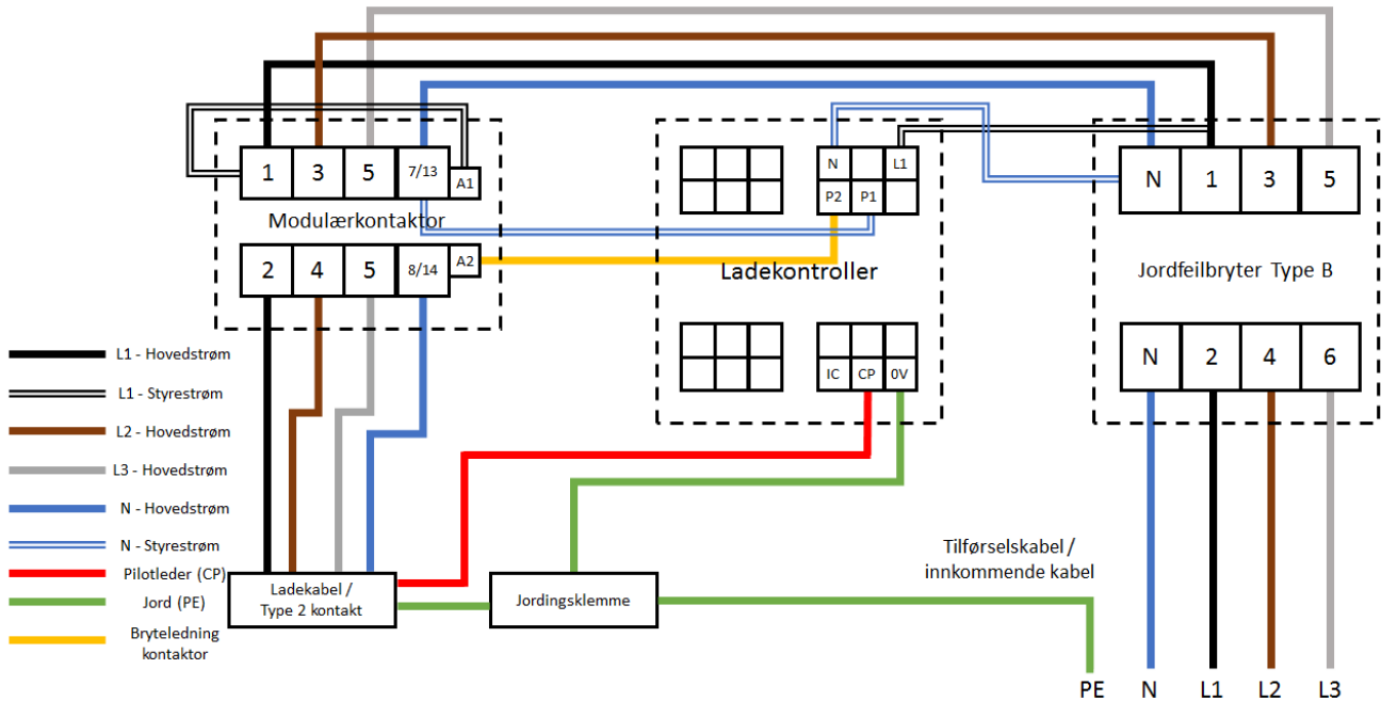

(NB! Sjekk med leverandør av elbil at bilen støtter denne typen lading)

Montering av ladestasjon – koblingskjema – 3-fas (230V)

